

外形図

ロータリ式電動アクチュエータ（トルク 200 N・m まで）
サーボトップⅡ

特記事項

外形寸法図（単位：mm）

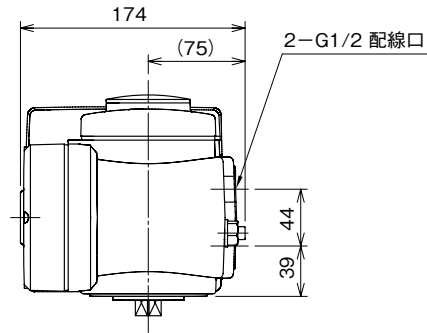
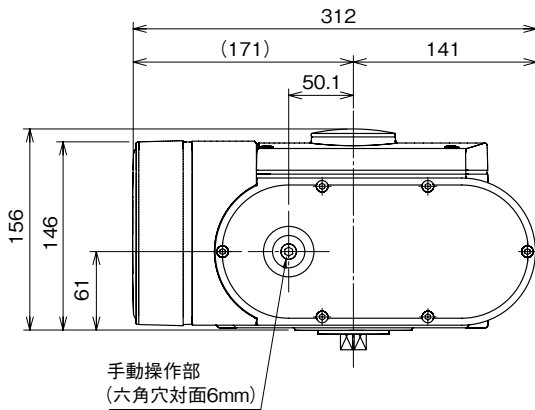
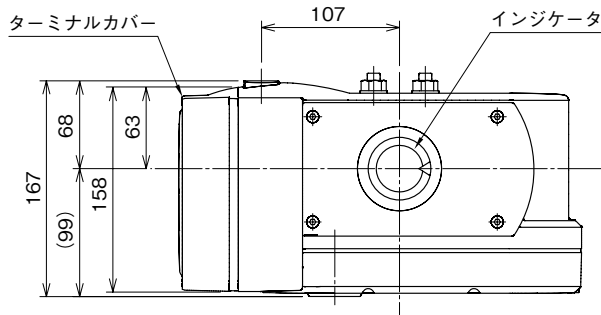

■出力部詳細

・PRP-0□

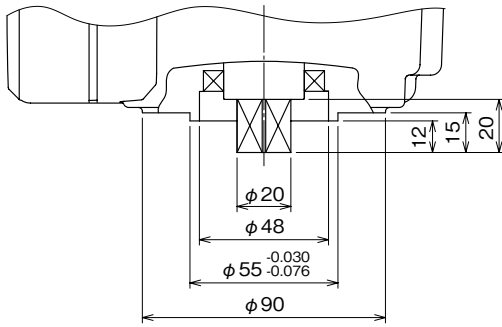

・PRP-1□

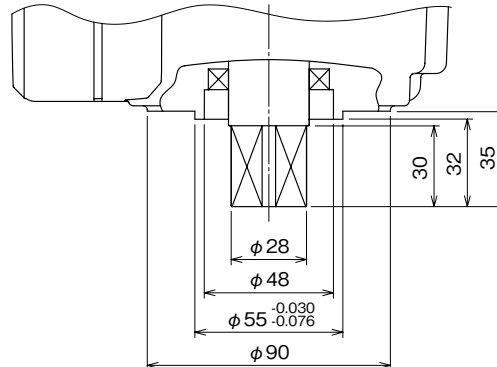

8-M8 深さ18

取付姿勢により
4箇所を
ご使用下さい。

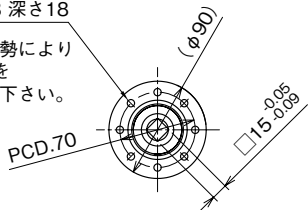

8-M8 深さ18

取付姿勢により
4箇所を
ご使用下さい。

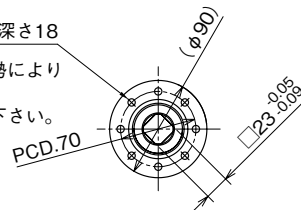

■停電緊急作動機能付のとき

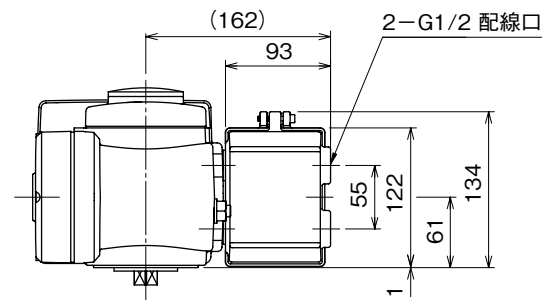
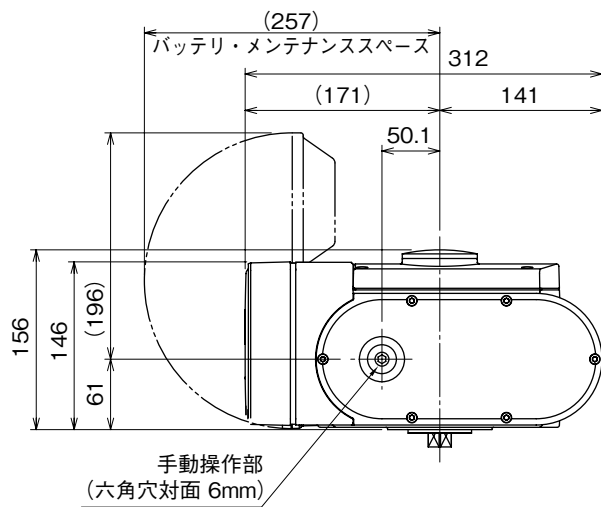
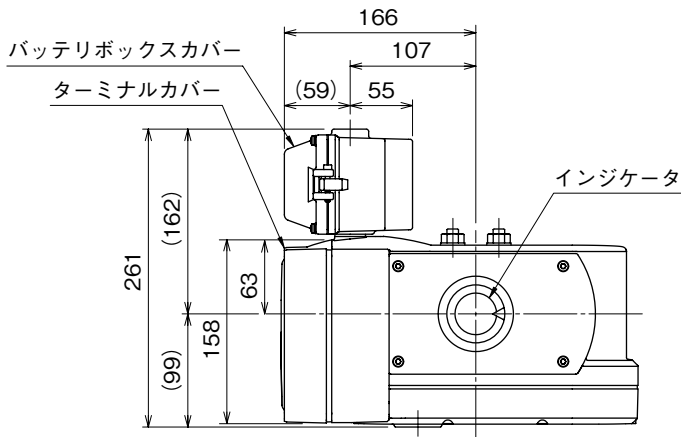

■出力部詳細

・PRP-0□

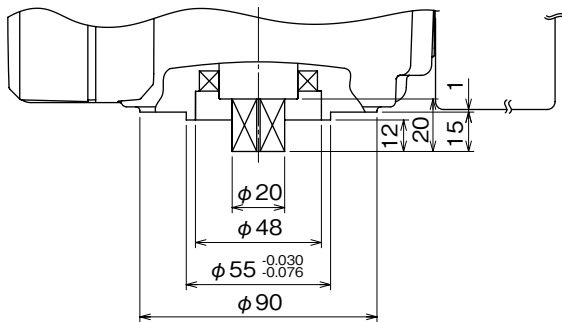

8-M8 深さ18

取付姿勢により
4箇所を
ご使用下さい。

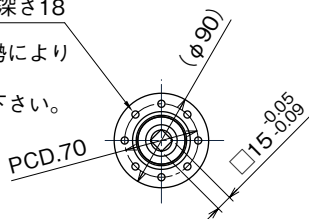

・PRP-1□

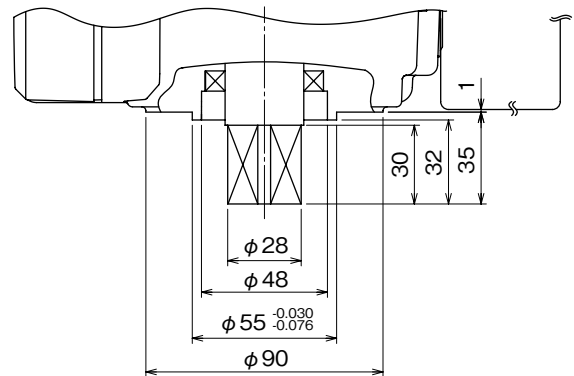

8-M8 深さ18

取付姿勢により
4箇所を
ご使用下さい。

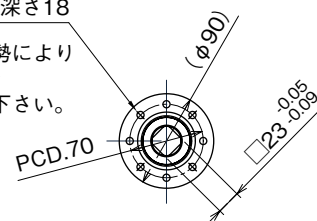

端子接続図

■停電緊急作動機能付のとき

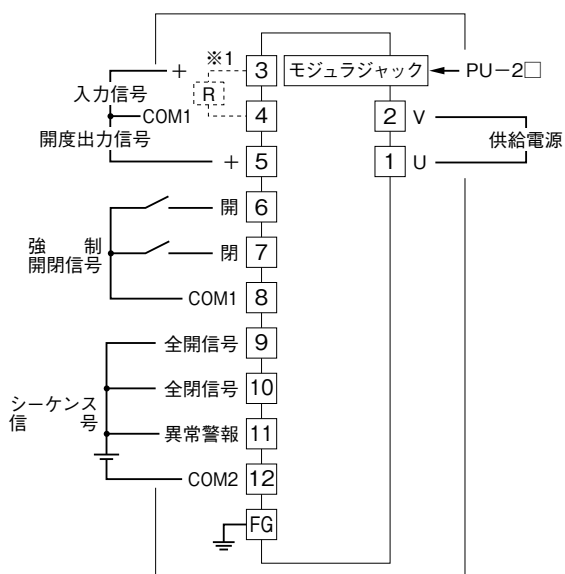

※1、電流入力時は入力抵抗器(R)が付きます。

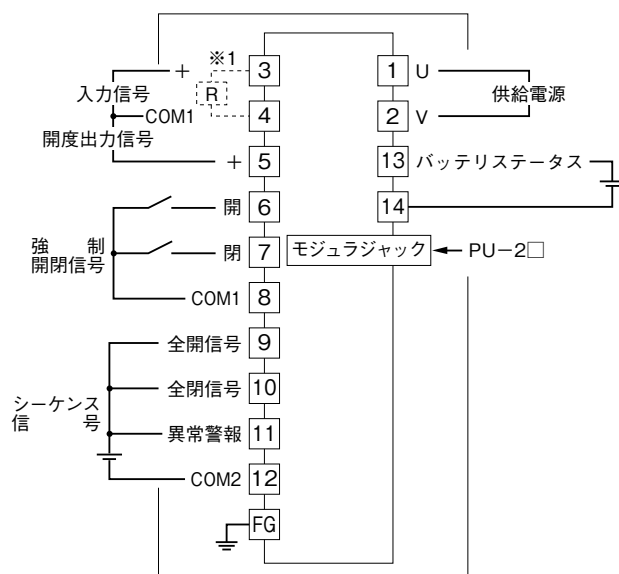

※1、電流入力時は入力抵抗器(R)が付きます。